

Шкаф антивандальный FORT-550-7U

Паспорт изделия

Антивандальные телекоммуникационные шкафы Форт являются решением для защиты телекоммуникационного оборудования в местах общего доступа. Конструкция эффективно препятствует нарушению целостности телекоммуникационного шкафа и надежно защищает расположенное внутри телекоммуникационное оборудование. Размерами и конструкцией коммуникационного шкафа обеспечивается гибкость решений с использованием Форт

ТЕХНИЧЕСКИЕ ХАРАКТЕРИСТИКИ

Модель	FORT-550-3U
Глубина,мм	400
Высота,мм	320
Ширина,мм	520
Толщина, тип материала	Холоднокатаная сталь
Покрытие	Порошково-полимерное
Цвет	Серый RAL 7035 шагрень
Отверстия под кабельный ввод, мм /количество	22/4
Масса в сборе, кг	12,7

ГАБАРИТНЫЕ РАЗМЕРЫ

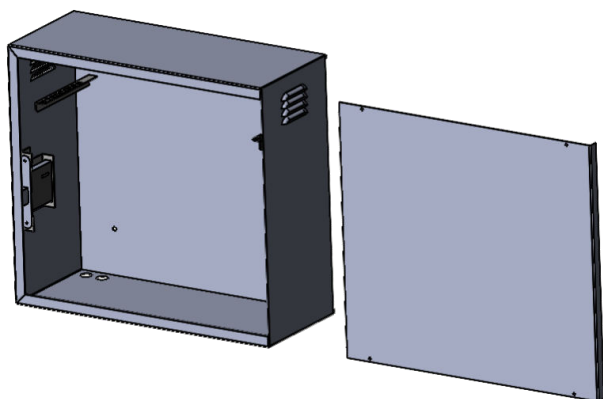

Сделано в Казахстане